

TABLICA SA KARAKTERISTIČNIM MERAMA ZA KOTLOVE ŠUKOPLAM PR 25-80kW

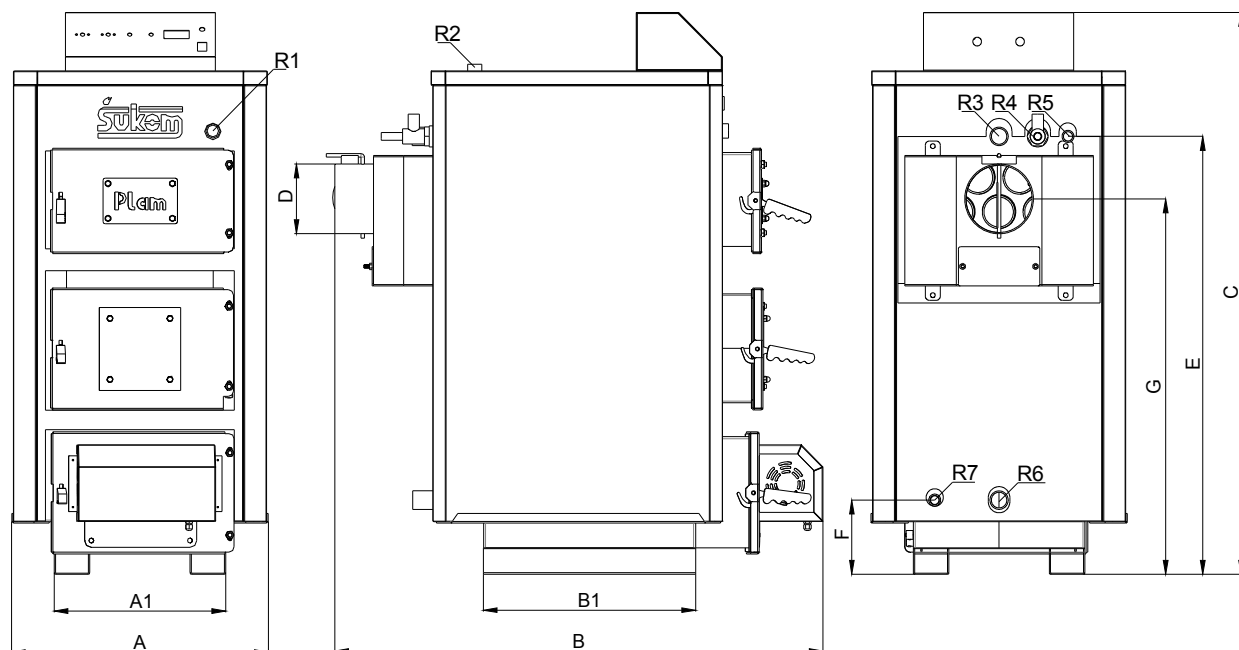

Kotao	Snaga kotla kW		DIMENZIJE PRIKLJUČAKA							DIMENZIJE KOTLA (mm)									Sadržaj vode u kotlu (l)
	Drvo	Ulje	R1	R2	R3	R4	R5	R6	R7	A1	B1	A	B	C	D	E	F	G	
Plam 25PR	25	27	3/4"	1"	5/4"	5/4"	1/2"	5/4"	1/2"	400	500	600	1080	1320	160	1010	170	845	120
Plam 30PR	30	34,5	3/4"	1"	5/4"	5/4"	1/2"	5/4"	1/2"	470	530	670	1100	1415	160	1095	170	920	140
Plam 40PR	40	46	3/4"	1"	5/4"	5/4"	1/2"	5/4"	1/2"	470	580	670	1060	1415	180	1095	170	920	165
Plam 50PR	50	57,5	3/4"	1"	5/4"	5/4"	1/2"	5/4"	1/2"	500	650	700	1230	1415	180	1095	170	920	190
Plam 65PR	65	74,8	3/4"	1"	6/4"	5/4"	1/2"	6/4"	1/2"	530	750	730	1330	1415	200	1140	170	965	245
Plam 80PR	80	92	3/4"	1"	6/4"	5/4"	1/2"	6/4"	1/2"	530	800	730	1380	1450	200	1170	170	1000	280

Kotao	Potrebna promaja (Pa)	Radni pritisak (bar)	Težina kotla (kg)	Površina za grejanje (m ²)			Orijentacione dimenzije dimnjaka	
				A	B	C	Prečnik (mm)	Visina (m)
Plam 25PR	28	2,5	190	125	168	250	160	5
Plam 30PR	28	2,5	255	150	200	300	160	5,5
Plam 40PR	28	2,5	270	200	270	400	160/180	7
Plam 50PR	30	2,5	285	250	335	500	180/200	8
Plam 65PR	34	2,5	355	325	435	650	220	9
Plam 80PR	37	2,5	380	400	536	800	220	10

NAPOMENA:

A - slabo izolovani objekti visina prostorija do 3m

B - dobro izolovani objekti visina prostorija do 3m (izolacija 5cm)

C - izuzetno dobro izolovani objekti visina prostorija do 3m (izolacija 10cm)